

РОЗВИТОК РЕГІОНІВ, ГАЛУЗЕЙ ТА ВИДІВ ЕКОНОМІЧНОЇ ДІЯЛЬНОСТІ

DEVELOPMENT OF REGIONS, INDUSTRIES AND TYPES OF ECONOMIC ACTIVITY

УДК 332.33:332.72

DOI: <https://doi.org/10.31651/2076-5843-2023-3-4-146-154>

ХОДАКІВСЬКА Ольга Василівна

доктор економічних наук, професор,
Національний науковий центр
«Інститут аграрної економіки»,
м. Київ, Україна

ORCID ID: <https://orcid.org/0000-0002-3421-8361>
iae_zem@ukr.net

КИРИЛЮК Євгеній Миколайович

доктор економічних наук, професор,
Черкаський національний університет
імені Богдана Хмельницького,
м. Черкаси, Україна

ORCID ID: <https://orcid.org/0000-0001-7097-444X>
en_kirilyk@ukr.net

ЗОСЬ–КІОР Микола Валерійович

доктор економічних наук, професор,
Полтавський державний аграрний
університет, м. Полтава, Україна

ORCID ID: <https://orcid.org/0000-0001-8330-2909>
mykola.zos-kior@pdaa.edu.ua

ВОВК Микола Олександрович

доктор філософії з менеджменту,
Полтавський державний аграрний
університет, м. Полтава, Україна

Orcid ID: <https://orcid.org/0000-0001-8173-0918>
mykola.vovk@pdau.edu.ua

ДЕФОРМАЦІЇ В УПРАВЛІННІ ЗЕМЕЛЬНИМИ РЕСУРСАМИ В УМОВАХ ГЛОБАЛІЗАЦІЇ ТА БЕЗПЕКОВИХ ВИКЛИКІВ

Статтю присвячено дослідженню маркетингових деформацій в управлінні земельними ресурсами аграрного сектору економіки в умовах глобалізації і безпекових викликів. В статті розглянуто і дано власне визначення терміну «глобалізація». Систематизовані види глобальних впливів на управління земельними ресурсами аграрного сектору економіки. Представлено авторське бачення деформації земельних відносин на національному рівні внаслідок глобальних впливів. Запропоновано новий науковий термін «глобальна деформація».

Ключові слова: ринок, маркетингові деформації, стратегія інноваційного маркетингу, управління земельними ресурсами, аграрний сектор економіки, глобалізація, безпекові виклики, маркетингове прогнозування.

Постановка проблеми. Глобалізацію та її вплив на розвиток земельних відносин варто розглядати в безперервному процесі адаптації конкретних територіальних громад, громадських організацій, підприємств, держав та їх груп на мінливі умови зовнішнього середовища, первісною якою є внутрішні зміни зазначених суб'єктів глобалізації. На сьогодні в основному аналізуються наслідки, а безпосередньо глобалізаційні маркетингові та безпекові впливи на управління земельними ресурсами науковцями поки що системно не вивчені, що зумовлює актуальність цього дослідження.

Аналіз останніх досліджень і публікацій. Проблему розвитку земельних відносин та раціонального землекористування досліджували як європейські вчені (J. Swinnen, A. Buckwell, C. Laurent тощо), так і американські дослідники (B. Babcock, D. Gale Johnson, L. Grega). Варто також відзначити напрацювання вітчизняних дослідників: О. Гуторова, С. Грошева, Мартина А., Копайгори Б., Горлачука В., Белінської С., Третяка А., Шпичака О. тощо. Окрім низки концептуальних положень, національна земельна реформа з урахуванням чинника глобалізації базується також і на практичних передумовах. По-перше, в Україні, площа якої в загальній площі земель світу займає менше 0,5 %, видобувається, переробляється і залучається до виробництва

приблизно 5% світового обсягу мінерально-сировинних ресурсів, які перебувають в господарському обігу [7]. Це стосується і найцінніших у світі ґрунтів. До того ж ці ресурси використовуються нераціонально і екстенсивно. На нашу думку, недовикористовувані аграрні ресурси на фоні світової продовольчої кризи стають інтересом міжнародних агентів. Із цієї точки зору Україна має і гарантовані ринки збуту, і можливість значного підвищення свого міжнародного статусу, з яким не можливо не рахуватися.

По-друге, екстенсивне землеробство, окрім беззаперечних економічних втрат, забезпечує конкурентну перевагу України на світовій арені за рахунок вищої екологічності продукції, порівняно з розвиненими країнами, які мають бідніші ґрунти та занадто інтенсифікували землеробство [5; 10]. Цей факт підтверджується не тільки біохімічними аналізами ґрунтів, а й конкуренцією на міжнародному ринку капіталу за право оренди українських чорноземів.

По-третє, для України позитивні наслідки може мати «ефект запізнення», тобто ситуація, коли реформи в країні проходять пізніше за аналогічні в країнах-піонерах [8; 9; 13]. Це дає можливість сформувати більш досконалу економіку з урахуванням чужих помилок. Дані три фактори є беззаперечними потенційними перевагами аграрного сектору України, але фактично вони є проблемами, які за умов євроінтеграції та децентралізації влади мають вмішуватися оперативно, комплексно і гармонізовано.

Невирішеними раніше частинами загальної проблеми є необхідність дослідження глобалізаційних впливів на процеси управління земельними ресурсами України, виявлення причин і наслідків таких впливів.

Мета статті – виявити маркетингові деформації в управлінні земельними ресурсами аграрного сектору економіки в умовах глобалізації і безпекових викликів.

Викладення основного матеріалу дослідження. Єдиного визначення поняття «глобалізація» не існує. Так, семантичне поняття «глобалізація» пов'язано з англійським словом «globe», що найчастіше перекладається як «куля», «небесне тіло» або «глобус». Варіант «the globe» означає «земна куля», тому похідне слово «глобальний» (від лат. global) в буквальному сенсі розуміється в двох значеннях: охоплюючий всю земну кулю, всесвітній; всебічний, повний, загальний, універсальний [5]. Виходячи з численних досліджень, пропонуємо власне визначення глобалізації як вищої стадії суспільних відносин, заснованих на лібералізації та мережевому принципі організації, в умовах єдиного загальносвітового фінансово-інформаційного простору.

При глобалізації посилюється дія зростаючого впливу різних факторів міжнародного значення (наприклад, тісних економічних і політичних зв'язків, культурного та інформаційного обміну) на соціальну дійсність в окремих країнах [8]. При цьому складається хибне враження, що глобалізація включає все і всіх на планеті. Специфічним змістом глобальних проблем можна вважати глобальність досліджуваної системи або процесу не стільки в кількісному, скільки в якісному аспекті. При цьому система є глобальною, якщо відсутня система більш високого таксономічного рангу [13].

Тобто глобалізація – надання чому-небудь глобальних масштабів, глобального характеру [9]. Вона пов'язана з інформаційною трансформацією суспільства, і не масштабами або економічною діяльністю [14]. Не обов'язково мати найбільшу в світі економіку, щоб вважатися більш або менш інтегрованим в процес глобалізації – важливо інтегруватися в інформаційні глобальні проекти, більшість з яких – саме з управління обмеженими невідновлювальними ресурсами, саме до яких і належать земельні ресурси. Це знаходить підтвердження в дослідженнях представників технологічних наук, які з глобалізацією асоціюють техноглобалізм, як злиття технологій, що з'являються в окремих країнах, у єдиний комплекс технічних знань [13]. Як зазначають техноглобалісти, наприкінці ХХ ст. виникли метатехнології, які мають особливість – принципову неможливість отримання конкурентних переваг користувачами технологій у порівнянні з їх розробниками. Лідерство в галузі інформаційних технологій дозволяє виграти боротьбу за матеріальні ресурси. Чим держава слабкіша економічно, тим більшу данину вона платить через механізми глобалізації країнам, які володіють інформаційними технологіями [6]. На підставі вищесказаного та відповідно до нашого визначення, глобалізація формує основні 6 видів впливів (табл. 1).

Таблиця 1 – Види глобалізаційних впливів

№	Назва		Умовне позначення	Основний вплив на:
	українською	англійською		
1	Соціальний	social	S	соціальні відносини, демографія
2	Економічний	economic	E	економічні відносини, пов'язані з розподілом доданої вартості
3	Політичний	political	P	лобіювання інтересів
4	Організаційний	organizational	O	організацію виробництва та співпраці
5	Фінансовий	financial	F	фінансові відносини, пов'язані з перерозподілом доданої вартості
6	Інформаційний	information	I	технологічні відносини, дифузю і провайдинг інновацій

Джерело: авторська розробка

Глобалізація на рівні окремої країни характеризується ступенем взаємозв'язку зі світовою економікою в цілому [3]. Державна політика інтеграції потребує можливості бути присутніми на більших ринках. Україна не є виключенням із цих правил. Відповідно схематично продемонструємо дію глобалізаційних впливів на управління земельними ресурсами вітчизняного аграрного сектору економіки (рис. 1).



Рисунок 1 – Глобалізаційні впливи на управління земельними ресурсами аграрного сектору економіки в системі маркетингового прогнозування*

де N – національний рівень впливу, F_j-N_j – країновий люфт, або свобода вибору (звідси умовне позначення F – freedom) механізмів країною в умовах глобалізації.

Джерело: авторська розробка.

Через диспропорції у зростанні попиту на продовольство (пришвидшений темп) та обсягах його виробництва (пригальмований темп) збільшується абсолютне відхилення між темпами

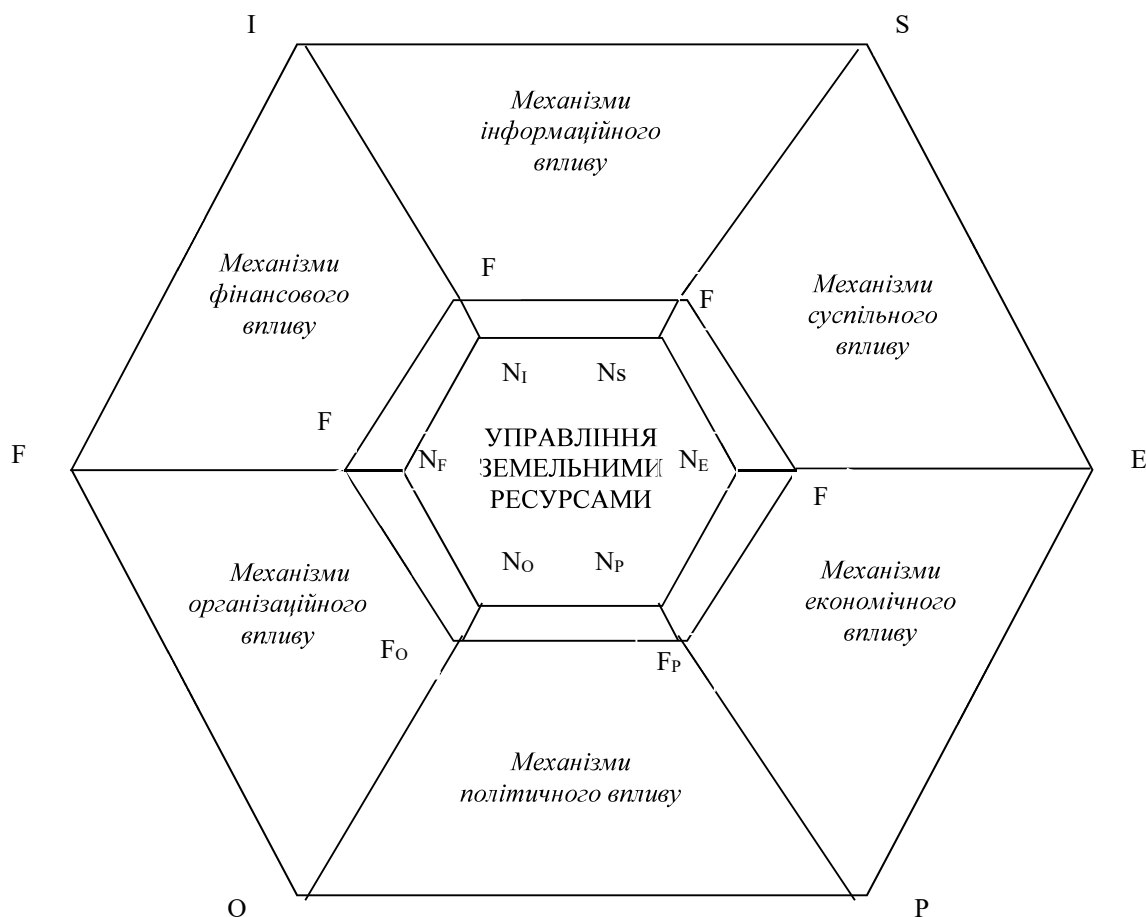
приросту диференційної ренти I ($ДР_I$) і заробітної плати та диференційної ренти II ($ДР_{II}$) і прибутком (що є мотиватором НТП в аграрному секторі економіки). Дисбаланс інтересів основних суб'єктів земельних відносин в цьому випадку посилюється глобальними впливами і суттєво деформує земельні відносини на національному рівні (рис. 2).



Рисунок 2 – Схема маркетингових деформацій земельних відносин на національному рівні внаслідок глобальних впливів

де 1 – глобальні впливи через конкуренцію на світовому ринку земельних ресурсів, 2 – державна політика продовольчої та екологічної безпеки, 3 – заходи землевласника зі збільшення/утримання $ДР_I$, 4 – стимулююча екологічна політика землекористувача, 5 – заходи землекористувача зі збільшення фондоозброєності, 6 – заходи найманого працівника зі збільшення ЗП через удосконалення організації виробництва, 7 – заходи найманого працівника зі збільшення ЗП через участь в управлінні розподілом доданої вартості, 8 – заходи землевласника з уникнення факторів демотивації серед найманих працівників/орендодавців, 9 – конкурентна політика землекористувача на ринку, 10 – глобальні впливи через конкуренцію на світовому ринку сільськогосподарської продукції, 11 – заходи землекористувача зі збільшення земельного банку (задля «ефекту масштабу») для неприпущення зменшення абсолютної величини $ДР_{II}$, 12 – заходи землекористувача з формування вертикально інтегрованих структур.

Джерело: авторська розробка.

Впливи, їх причини та можливі наслідки деформації земельних відносин на національному рівні узагальнимо у табл. 2.

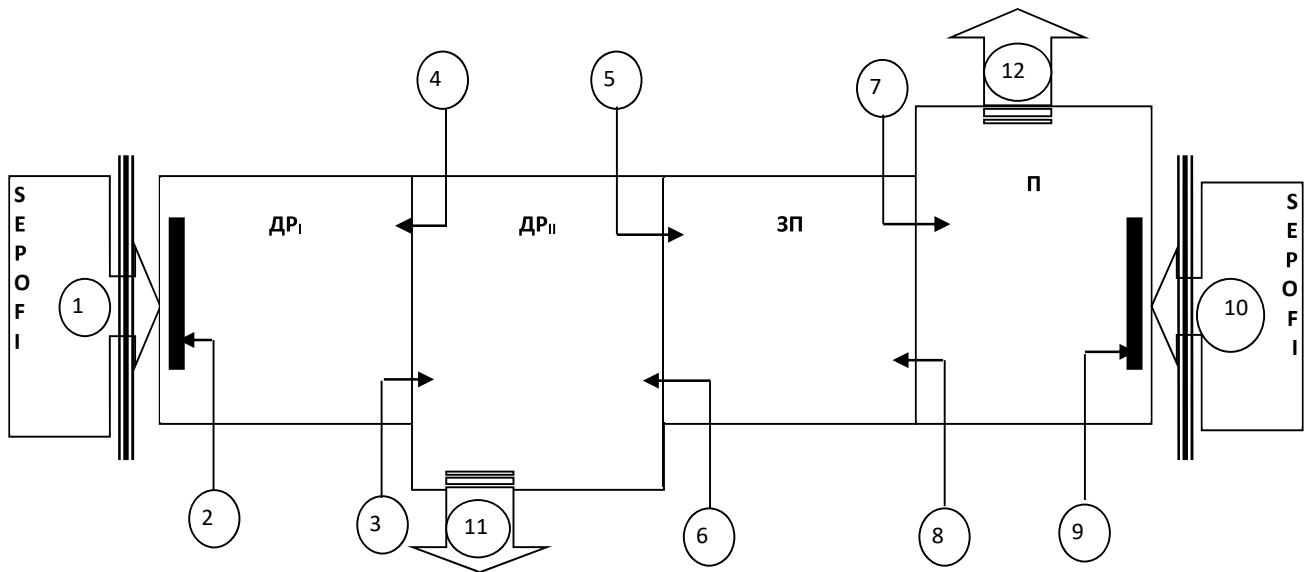
Урбанізація, зростаюча взаємозалежність і проблеми, які вони генерують, визначає поле діяльності безлічі нових агентів землекористування і земельного управління, які працюють не на місцевому та національному, а в глобальному масштабі [15]. Глобальні агенти (часто з ними пов'язують суверенні фонди Китаю, країн Південно-Східної Азії, Перської затоки та інших багатих країн [17]) взаємодіють з місцевими і національними організаціями в цілях, які часто мають побічні соціальні й екологічні наслідки, такі як конфлікти через конкуруючі види землекористування або відмову у справедливому спільному використанні угідь [15].

Уряди країн у всьому світі починають усвідомлювати цінність землі, особливо родючої, купуючи її за кордоном (щорічно на 20-30 млрд. дол.) [12]. Саудівська Аравія – в Ефіопії, Південній Кореї, Судані. Китай вкладає великі кошти в пальмові плантації і транспортну інфраструктуру в Конго [11]. Інвестори не обмежуються урядами країн. Західні банки, такі як Morgan Stanley і Goldman Sachs, і BlackRock Inc. – одні з найбільших у світі компаній з управління активами, вкладають в африканські сільськогосподарські угіддя [16].

Таблиця 2 – Ринкові впливи, їх причини та наслідки деформації земельних відносин на національному рівні

№	Впливи	Причини впливів	Наслідки впливів
1	Глобальні впливи через конкуренцію на світовому ринку земельних ресурсів	Обмеженість придатних для сільськогосподарського виробництва земель; невисокий рівень управління земельними ресурсами в Україні; лібералізація ЗЕД України; високий попит на родючі землі з боку міжнародних агентів	Оренда близько 10 млн. га сільськогосподарських угідь України компаніями з іноземним капіталом; формування низкою агрохолдингів земельних банків зі спекулятивними цілями; формування спекулятивного лобі та лобі іноземних агентів
2	Державна політика продовольчої та екологічної безпеки	Необхідність підтримки і збереження родючості ґрунтів; недопущення дефіциту продовольства в Україні	Обмеження іноземним агентам участі в земельних відносинах; гармонізація екологічного законодавства зі світовим
3	Заходи землевласника зі збільшення/утримання ДР ₁	Побоювання втрати вартості землі як капіталу (за рахунок зменшення природної родючості землі); посилення конкуренції за права на землю	Обговорення з землекористувачем-орендатором позицій щодо якості землі при підписанні договору оренди; підвищення орендної плати
4	Стимуляторна екологічна політика землекористувача	Зацікавленість землекористувача-орендатора в належній якості землі за довготривалих відносин з орендодавцем	Узгодження пропозицій орендодавця щодо підтримки якості землі
5	Заходи землекористувача зі збільшення фондоозброєності	Необхідність уникнення факторів демотивації найманих працівників та виходу з господарства орендодавців з паями	Пропонування гідної заробітної плати; конкретизація прав і обов'язків сторін; збільшення фондоозброєності
6	Заходи найманого працівника зі збільшення ЗП через удосконалення організації виробництва	Бажання отримати більшу заробітну плату через збільшення продуктивності праці	Збільшення норм навантаження; збільшення продуктивності праці
7	Заходи найманого працівника зі збільшення ЗП через участь в управлінні розподілом доданої вартості	Бажання отримати більшу заробітну плату через ускладнення робіт та додаткові витрати працівника на підвищення кваліфікації	Посилення розподілу праці; демократизація процедури управління персоналом та його залучення до розподілу доданої вартості
8	Заходи землевласника з уникнення факторів демотивації серед найманих працівників/орендодавців	Необхідність уникнення факторів демотивації найманих працівників та виходу з господарства орендодавців з паями	Посилення розподілу праці; демократизація процедури управління персоналом та його залучення до розподілу доданої вартості
9	Конкурентна політика землекористувача на ринку	Посилення економічної та неекономічної конкуренції на ринку сільськогосподарської продукції та продовольства	Пошук землекористувачем додаткових конкурентних переваг
10	Глобальні впливи через конкуренцію на світовому ринку сільськогосподарської продукції	Випередження темпу приросту попиту на сільськогосподарську продукцію та продовольство над їх пропозицією	Підвищення цін на сільськогосподарську продукцію; експансія на внутрішній ринок міжнародних та іноземних агентів
11	Заходи землекористувача зі збільшення земельного банку («ефект масштабу») для недопущення зменшення величини ДРП	Побоювання землекористувача зменшення абсолютної величини ДРП	Збільшення земельного банку; отримання «ефекту масштабу»; інвестиції в НТП
12	Заходи землекористувача з формування вертикально інтегрованих структур	Зменшення маси прибутку на 1 га та інших показників економічної ефективності господарювання	Диверсифікація господарської діяльності; формування вертикально інтегрованих структур

Джерело: авторська розробка.

Це нові тенденції зі створення глобалізованого ринку землі [15]. Тому нами і визначено необхідність превентивних і адміністративних адапторів для забезпечення національної екологічної та продовольчої безпеки держави. З позицій мезо- і мікрорівнів економічної ієрархії адаптація сільськогосподарських підприємств є формою відображення підприємством і його структурами механізмів впливу глобалізації міжнародної економіки, що прагне встановити рівновагу у відносинах і зв'язках міжнародного ринку. До механізмів впливу глобалізації відносяться: 1) зміни кредитної, цінової, фінансової, ресурсно-сировинної, податкової політики, економічної кон'юнктури; 2) послаблення коопераційно-конкурентних переваг аграрних підприємств й впливу держави на вирішення проблем фінансування сільгоспвиробництва, розвиток ринку технологічних інновацій; 3) розширення місткості ринків; 4) втрата адаптаційного статусу тощо.

Наші дослідження знаходять підтвердження в схемах старої та нової пірамід управління земельними ресурсами за рівнями (рис. 3).



Рисунок 3 – Стара і нова піраміди управління земельними ресурсами за рівнями відповідно до стратегії інноваційного маркетингу

Джерело: удосконалено на основі матеріалів [1].

Так, за старої піраміди управління земельними ресурсами планетарний вплив був більш обмежений ($AB < A_1B_1$), тоді як рівень підприємства – більш значимий ($IJ > I_1J_1$). Як бачимо, крім планетарного, збільшився вплив мега- ($DC < D_1C_1$) та макрорівнів ($EF < E_1F_1$), і зменшився вплив мезо- ($HG > H_1G_1$) та нанорівнів ($LK > L_1K_1$). Фактично всі дослідження глобалізації вказують не просто на низку комплексних впливів, а й на певні зміни суб'єкта, що зазнає глобальних впливів. Це найчастіше вчені характеризують такими визначеннями: «зсув в економіці» [13]; «тиск» [2]; «удар» [4] тощо.

І дані визначення, і продемонстровані раніше глобальні впливи на управління земельними ресурсами дають підстави ввести новий науковий термін «глобальна деформація». Глобальна деформація – зміна формату усталених національних суспільних відносин під дією глобальних впливів суспільного, економічного, політичного, організаційного, фінансового, інформаційного характеру, превентивних та/або адміністративних адапторів та країнового люфтва. На національному рівні можливим є формування та розвиток превентивних адапторів (від лат. *Adapto* – пристосовую); адміністративних адапторів; країнового люфтва (від нім. *Luft* – повітря).

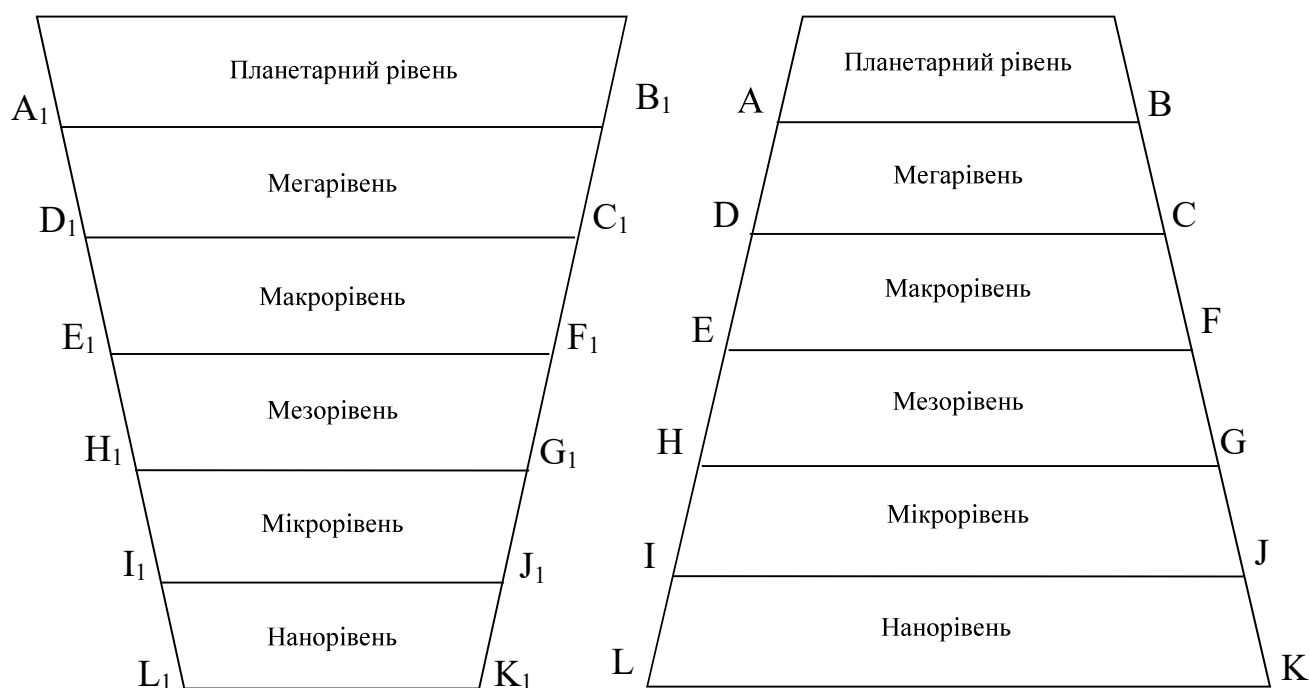
Висновки. Адаптація до представлених впливів, безумовно, наштовхується на протилежно спрямовані інтереси учасників суб'єктів національної та глобальної економіки, що зумовлює необхідність посилювати рівень міжнародної конкуренції в екологічній сфері, відходу від практики подвійних стандартів постіндустріальних країн в умовах організації виробництва на території країн, що розвиваються. Це зумовлює залежність тенденцій розвитку всього світу від стратегій розвитку окремих країн.

На наш погляд, стратегія розвитку сільського господарства, зокрема високоефективного землеробства, виглядає для України привабливою та такою, яка дозволяє зайняти суттєву нішу в системі міжнародного поділу праці. Слід також зазначити, що для формування та розвитку систем превентивних та адміністративних адапторів і країнового люфтва в Україні час обмежений. Адже останнім часом аграрні ринки інших країн дуже активно розвиваються і Україна може не встигнути зайняти свою нішу на світовому ринку, що й зумовлює необхідність науково виваженого підходу до подальшого обґрунтування адекватної системи управління земельними ресурсами національного аграрного сектору економіки.

Список використаних джерел

1. Білоцерківець В. В. Міжнародна економіка. К.: Центр учбової літератури, 2012. 416 с.
2. Веклич О.О. Сучасний стан та ефективність економічного механізму екологічного регулювання. *Економіка України*. 2003. №3. С. 62-70.
3. Гапонюк О. І. Трансформація світової фінансової системи в контексті економічної глобалізації: Дис... канд. наук: 08.05.01. 2007. 20 с.
4. Голян В. Інституційні розриви земельної реформи в Україні. *Економіст*. №3. 2012. №3. С. 7-11.
5. Зось-Кіор М., Кирилук Є., Терентьева О. Моделювання управління земельними ресурсами в Україні в контексті глобалізації та формування сталих агропродовольчих систем. *Вісник Черкаського національного університету імені Богдана Хмельницького. Серія «Економічні науки»*. 2021. Випуск 3. С. 65–72.
6. Махмудов О. Феномен глобалізації і економічна політика України. *Схід*. №3(34). 2000. С. 3-8.
7. Паньків З.П. Земельні ресурси. Львів: Видавничий центр ЛНУ ім. Івана Франка, 2008. 272 с.
8. Соколенко С.І. Глобалізація і економіка України. К.: Логос, 2008. 200 с.
9. Скопенко О.І., Цимбалюк Т.В. Сучасний словник іншомовних слів. Близько 20000 слів і словосполучень. К.: Довіра, 2006. 789 с.
10. Ходаківська О.В., Могильний О.М. Неоліберальні підходи до формування моделі ринкового обігу земель: можливості та очікування. *Економіка АПК*. 2019. № 9. С. 66–79.
11. Doriye E. The next stage of sovereign wealth investment: China buys Africa. *Journal of Financial Regulation and Compliance*. № 18(1). 2010. P. 23-31.
12. Lambin E. Global Land Use in an Urban Era. URL: http://www.esforum.de/forums/esf14_global_land_use.html (дата звернення: 05.09.2023).
13. Khodakivska O., Kobets S., Bachkir I., Martynova L., Klochan V., Klochan I., Hnatenko, I. Sustainable development of regions: Modeling the management of economic security of innovative entrepreneurship. *International journal of advanced and applied sciences*. 2022. Volume 9, Issue 3 (March 2022), P. 31-38.
14. Khodakivska O., Zos-Kior M., Kyryliuk Ye., Kyryliuk I. Adaptive land management in conditions of security risks. *Вісник ЧНУ ім. Б. Хмельницького. Серія «Економічні науки»*. 2023. Том 27. № 1–2. С. 158-164.
15. Klymchuk O., Khodakivska O., Kireytseva O., Podolska O., Mushenyk I. Prospects of biodiesel production: the place and role of Ukraine in the context of implementation of the EU green course. *Independent Journal of Management & Production*. V. 13, N. 3, Special Edition ISE, S&P - May 2022. 225-240.
16. Robertson B. Global land acquisition: neo-colonialism or development opportunity? *Food Security*. 2010. № 8. С. 71-83.
17. Zos-Kior M., Kuksa I., Ilyin V., Chaikina A. Land management prospects. *Economic Annals-XXI*. № 9-10. 2016. P. 243–246.

References

1. Bilotserkivets, V. (2012). *Mizhnarodna ekonomika [International Economics]*. K.: Center of educational literature, 416 p. (in Ukr.).
2. Veklich, O. (2003). *Suchasnyy stan ta efektyvnist' ekonomichnoho mekhanizmu ekolohichnoho*

rehulyuvannya [The current state and efficiency of the economic mechanism of environmental regulation]. *Ekonomika Ukrainy*, 3, 62-70.

3. Gaponyuk, O. (2007). Transformatsiya svitovoyi finansovoyi systemy v konteksti ekonomichnoyi hlobalizatsiyi [Transformation of the world financial system in the context of economic globalization]: Diss... candidate of sciences: 08.05.01. 20 p. (in Ukr.).

4. Golyan, V. (2012). Instyutysyni rozryvy zemel'noyi reformy v Ukraini [Institutional gaps in land reform in Ukraine]. *Ekonomist*, 3, 7-11.

5. Zos-Kior, M., Kirilyuk, Y., & Terentyeva, O. (2021). Modelyuvannya upravlinnya zemel'nymy resursamy v Ukraini v konteksti hlobalizatsiyi ta formuvannya stalykh ahroprodoval'chych system [Modeling the management of land resources in Ukraine in the context of globalization and the formation of steel agro-food systems]. *Visnyk Cherkas'koho natsional'noho universytetu imeni Bohdana Khmel'nyts'koho. Seriya «Ekonomichni nauky»*, 3, 65-72.

6. Makhmudov, O. (2000). Fenomen hlobalizatsiyi i ekonomichna polityka Ukrainy [The phenomenon of globalization and the economic policy of Ukraine]. *Shhid*, 3(34), 3-8.

7. Pankiv, Z. (2008). Zemel'ni resursy [Land resources]. Lviv: LNU Publishing Center named after Ivan Franko, 272 p. (in Ukr.).

8. Sokolenko, S.I. (2008). Hlobalizatsiya i ekonomika Ukrainy [Globalization and the economy of Ukraine]. K.: Logos, 200 p. (in Ukr.).

9. Skopenko O., Tsybalyuk T. (2006). Suchasnyy slovnyk inshomovnykh sliv [Modern dictionary of foreign words]. About 20,000 words and phrases. K.: Trust, 789 p.

10. Khodakivs'ka, O.V., & Mohyl'nyy, O.M. (2019). Neoliberal'ni pidkhody do formuvannya modeli rynkovoho obihu zemel': mozhlyvosti ta ochikuvannya [Neoliberal approaches to the formation of a model of market circulation of land: opportunities and expectations]. *Ekonomika APK*, 9, 66–79.

11. Doriye, E. (2010). The next stage of sovereign wealth investment: China buys Africa. *Journal of Financial Regulation and Compliance*, 18(1), 23-31.

12. Lambin E. (2021). Global Land Use in an Urban Era. URL: http://www.esforum.de/forums/esf14_global_land_use.html (Accessed: 05.09.2023).

13. Khodakivska, O., Kobets, S., Bachkir, I., Martynova, L., Klochan, V., Klochan, I., & Hnatenko, I. (2022). Sustainable development of regions: Modeling the management of economic security of innovative entrepreneurship. *International journal of advanced and applied sciences*, 9(3), 31-38.

14. Khodakivska, O., Zos-Kior, M., Kyryliuk, Ye., & Kyryliuk, I. (2023). Adaptive land management in conditions of security risks. *Visnyk Cherkas'koho natsional'noho universytetu imeni Bohdana Khmel'nyts'koho. Seriya «Ekonomichni nauky»*, 27(1–2), 158-164.

15. Klymchuk, O., Khodakivska, O., Kireytseva, O., Podolska, O., & Mushenyk, I. (2022). Prospects of biodiesel production: the place and role of Ukraine in the context of implementation of the EU green course. *Independent Journal of Management & Production*, 13(3), Special Edition ISE, S&P - May, 225-240.

16. Robertson, B. (2010). Global land acquisition: neo-colonialism or development opportunity? *Food Security*, 8, 71-83.

17. Zos-Kior, M., Kuksa, I., Ilyin, V. & Chaikina, A. (2016). Land management prospects. *Economic Annals-XXI*, 9-10, 243-246.

KHODAKIVSKA Olga

Dr. Sc. (Econ), Professor,
National Scientific Center
“Institute of Agrarian Economics”,
Kyiv, Ukraine

ZOS-KIOR Mykola

Dr. Sc. (Econ), Professor,
Poltava State Agrarian University,
Poltava, Ukraine

KYRYLIUK Yevhenii

Dr. Sc. (Econ), Professor,
Bohdan Khmelnytsky National
University of Cherkasy,
Cherkasy, Ukraine

VOVK Mykola

PhD in Management,
Poltava State Agrarian University,
Poltava, Ukraine

DEFORMATIONS IN THE MANAGEMENT OF LAND RESOURCES IN THE CONDITIONS OF GLOBALIZATION AND SECURITY CHALLENGES

Introduction. Globalization and its impact on the development of social relations should be considered in the continuous process of adaptation of specific individuals, their groups, territorial communities, public

organizations, enterprises, states and their groups to changing environmental conditions, the primary source of which the internal changes of the above -mentioned subjects of globalization. Today, the consequences are mainly analyzed, and the marketing and security influences of globalization, in particular on land management, have not been systematically investigated in science, which determines the relevance of this study.

Purpose – *to investigate the deformations in the management of land resources of the agricultural sector of the economy in the conditions of globalization and security challenges.*

Results. *From the point of view of the meso- and micro levels of the economic hierarchy, adaptation of agricultural enterprises is a form of reflection of the enterprise and its structures of mechanisms of marketing and security influence of globalization of the international economy, which seeks to establish a balance in relations and relations of the international market. The mechanisms of influence of globalization include: changes in credit, price, financial, resource-raw materials, tax situations, economic conditions; weakening of cooperative and competitive advantages of agricultural enterprises and influence of the state on solving problems of financing of agricultural production, development of the market of technological innovations; expanding the capacity of the market niche of enterprises; loss of adaptation status, etc. Research data are confirmed in the schemes of the old and new pyramids of land management by levels in accordance with innovated marketing strategies.*

Originality. *The definition of global marketing deformation as a change in the format of established national social relations under the influence of global influences of social, economic, political, organizational, financial, information nature, preventive and/or administrative adapters and country lift.*

Conclusion. *Adaptation to the influences presented, of course, encounters the opposite of the interests of participants in the subjects of even the national economy, which necessitates an increase in the level of international competition in the environmental sphere, withdrawal from the practice of double standards of post -industrial production in the territory of developing countries. This determines the dependence of trends around the world on the development of individual countries. In our opinion, the agricultural development strategy, including highly efficient agriculture, looks attractive to Ukraine and one that allows you to occupy a significant niche in the system of international division of labor, which is defined through marketing forecasting. It should also be noted that for the formation and development of systems of preventive and administrative adapters and the country lift in Ukraine is limited. Recently, agricultural markets of other countries are developing very actively and Ukraine may not have time to occupy its niche in the world market, which necessitates a scientifically considered approach to further justification of the adequate system of land management of the national agricultural sector of economy.*

Key words: *market, marketing deformations, innovative marketing strategy, land resources management, agrarian sector of the economy, globalization, security challenges, marketing forecasting.*

*Одержано редакцією: 10.09.2023
Прийнято до публікації: 11.11.2023*